

# VÁLLALKOZÁSI SZERZŐDÉS SZAKKIVITELEZÉSRE

mely létrejött egyrészről

Név: **"ARIES" Ipari, Kereskedelmi és Szolgáltató Nonprofit Korlátolt Felelősségű Társaság**

Cím: 2310 Szigetszentmiklós, Határ út 12-14.

Cégjegyzékszám: 13-09-063424 (nyilvántartja a Budapest Környéki Törvényszék Cégbírósága),

Adószám: 10553846-2-13

Képviseli: **Viola Károlyné ügyvezető,**

mint **Megrendelő**, a továbbiakban: Megrendelő

másrészről,

Név: **FT Generál Korlátolt Felelősségű Társaság**

Cím: 2316 Tököl, Pesti út 7.

Cégjegyzékszám: 13-09-186589

Adószám: 25918801-2-13

Bankszámlaszám: 11742252-25538832-00000000

Képviseli: **Farkas Tamás ügyvezető**

mint **Vállalkozó**, a továbbiakban: Vállalkozó

között a mai napon az alábbi feltételekkel:

## I. A szerződés tárgya

1. A Megrendelő jelen szerződés alapján megrendeli a 2310 Szigetszentmiklós, Határ út 12-14. szám alatt lévő telephelyen az átrakó állomás nyitott része betonozott területének (kb. 130 m<sup>2</sup>) a bontását, a meglévő sínpár és "U" szelvény, a folyóka eltávolítását, valamint a keletkezett törmelék elszállítását és az említett területen, a megfelelő pozícióban – méretpontos kivitelezésben – elhelyezett új "U" szelvény és új folyóka bebetonozását az alábbi műszaki tartalommal:
  - Az "U" szelvény pontos paramétereiről a bontást követően további egyeztetés szükséges.
  - A betonnak minimum C25 minőségűnek kell lennie, hálóval erősítve úgy, hogy azokat a nagy igénybevételre tekintettel, külön kialakított alaptestben kell rögzíteni és a betonfelületet az új folyóka irányába két irányból a megfelelő vízelvezetés érdekében lejtésben kell kialakítani (továbbiakban együtt: kivitelezés).
  - Amennyiben a bontott "U" gerendák és folyókák olyan műszaki állapotban vannak, hogy rendelkeznek azokkal a műszaki paraméterekkel, ami a bontást követő visszaépítésüket lehetővé teszik, úgy az költségsökkentés céljából megengedett.
2. Megrendelő nyilatkozik, hogy a jelen kivitelezés ellenértékének pénzügyi fedezetével rendelkezik.

3. A kivitelezési munkákat jelen szerződés 1. sz. melléklete (árajánlat) és 2. sz. melléklete (ütemterv), valamint 3. sz. melléklete (betonozási rajz) tartalmazza.
4. Megrendelő az SP-18 átrakó-állomás nyitott átrakójának a vektoros betonozási rajzát (készítette: Avermann-Horváth Kft.) a pontos kivitelezéshez Vállalkozó részére átadta.
5. Vállalkozó kijelenti, hogy mint a jelen szerződés teljesítéséhez kellő szakismerettel és tapasztalattal rendelkező Vállalkozó, birtokában van a kivitelezéshez szükséges tudásnak, szakembernek és eszköznek. Kijelenti továbbá azt is, hogy pontos tudomása van a kivitelezés pontos részleteiről és a teljesítési helyszín adottságairól, valamint a kivitelezésnél irányadó jogszabályi és hatósági előírásokról.
6. Vállalkozó köteles a munkát I. oszt. minőségben végezni és végeztetni.

## II. Vállalkozási díj

1. A jelen szerződés tárgyát képező kivitelezés vállalkozási díja **nettó 6.000.000,- Ft + 27% Áfa, azaz bruttó 7.620.000,- Ft, bruttó hétmillió-hatszázhuszezer forint** összeg, mely tartalmazza az 1. pontban, valamint az 1-2-3. sz. mellékletben foglalt, kivitelezés részét képező valamennyi I. oszt. minőségű munka ellenértékét, valamint az összes szükséges és beépítésre kerülő anyagot (új folyókákat is) – kivéve az új "U" szelvényeket, melynek anyagköltsége külön kerül felszámításra, amennyiben az szükséges .
2. Amennyiben az új folyókák helyett a bontott folyókák kerülnek részben vagy teljesen beépítésre, úgy a 2.1. pontban megjelölt szerződéses ár az új folyókák anyagköltségével csökken.
3. Vállalkozó kijelenti, hogy a fenti összeget azt követően határozta meg, hogy a kivitelezéssel kapcsolatban valamennyi körülményt a jó szakember gondosságával áttanulmányozott és megvizsgált.
4. Megrendelő előleget és tartalékkeretet nem biztosít.
5. Vállalkozó az I. pontban jelzett munkák szerződés szerű elvégzését követően 1 db végzámla benyújtására jogosult.
6. Vállalkozó a vállalkozói díjon felüli további díjazásra vagy költségtérítésre nem tarthat igényt jelen szerződés szerinti feladatainak ellátása kapcsán.
7. A Kivitelezés egyösszegű vállalkozási díjának kiegyenlítése a jelen szerződés III/12. pontja szerint sikeres átadás-átvételi eljárást követően történik. A Megrendelő teljesítés igazolást állít ki, mely alapján a Vállalkozó számla benyújtására jogosult. A Megrendelő az elvégzett munka ellenértékét a számla kézhezvételét követő 15 napon belül a Vállalkozó OTP BANK 11742252-25538832-00000000 számú bankszámlájára utalja át. A vállalkozási díj akkor tekintendő kiegyenlítettnek, amikor azt a Vállalkozó számláján jóváírták.
8. Megrendelő fizetési késedelme esetén Vállalkozó a mindenkor Ptk.-ban szereplő mértékű kamatot számolja fel késedelmi kamatként.

## III. Elvégzendő feladatok és feladatvégzés módja

1. A jelen szerződés tárgyát képező kivitelezés részeként leszállított termékekre és a felhasznált anyagokra vonatkozóan, amelyek jogszabálynál fogva korábban nem kerültek át a Megrendelő tulajdonába - a Megrendelő a Ptk. 6:247. (5) alapján kizárólag a dolog átadásával és a kivitelezésre vonatkozó teljes vállalkozási díj maradéktalan kiegyenlítésével szerez tulajdonjogot.
2. A szerződésben és mellékleteiben foglalt munkálatok teljes körű átadására, komplett kivitelezésére vonatkoznak. Vállalkozó által készített költségvetésben nem szereplő, de a kész állapothoz értelemszerűen hozzátartozó és szükséges munkák (többletmunkák) is elvégzendők, Vállalkozó költségére külön díjazás nélkül.
3. Vállalkozó feladata a Megrendelő által rendelkezésre bocsátott terület tiszta, rendezett állapotban történő visszaadása a munkavégzést követően, továbbá a keletkezett hulladék, szemét, sirt munkaterületről történő elszállítása - lehetőség szerint napi rendszerességgel, de legkésőbb a munka befejezésétől számított 5 munkanapon belül - és a vonatkozó jogszabályoknak megfelelő módon történő elhelyezése, esetleges ártalmatlanítása. Vállalkozó köteles a keletkezett hulladékot, szemetet, sirtet engedéllyel rendelkező kezelőhöz szállítani saját költségén.
4. Megrendelő köteles az I. pontban hivatkozott helyszínt munkavégzésre alkalmas állapotban a Vállalkozó rendelkezésére bocsátani, és azt a teljesítés idején folyamatosan fenntartani. Amennyiben a Megrendelő a fenti és egyéb más, jelen szerződésben meghatározott kötelezettségét nem teljesíti határidőben, a teljesítési határidő ezen késedelem idejével automatikusan meghosszabbodik. Ha a Megrendelő a teljesítési hely átadásával 15 napot meghaladó késedelembe esik, a Vállalkozó jogosult a szerződéstől elállni vagy azt felmondani.
5. Vállalkozó köteles gondoskodni a terület baleset, munkavédelmi, vagyónvédelmi szabályok betartásáról, az építési terület lezárásáról és az építés ideje alatt mindvégig Vállalkozó feladata azon hatósági előírások betartása, amelyek az építési munkavégzéshez kapcsolódnak, az esetleges károk, balesetek, sérülések elkerülése érdekében.
6. A kivitelezésért a kárveszélyt az átadás-átvétel időpontjáig a Vállalkozó viseli. A kárveszély az átadás-átvétellel száll át a Megrendelőre.
7. Vállalkozó kizárólag a vonatkozó szabványoknak megfelelő minőségű, Megrendelő által jóváhagyott anyagokat jogosult beépíteni a kivitelezés során. Ugyanez megfelelően irányadó a teljesítendő szolgáltatásra is. Vállalkozó köteles a vonatkozó magyar jogszabályokat, hatósági előírásokat és szabványokat betartani és – amennyiben szükséges – a teljesítmény-nyilatkozatokat beszerezni.
8. Felek megállapodnak, hogy a kivitelezésből eredően keletkezett bontási hulladék a jogszabályoknak megfelelő elhelyezése a Vállalkozó feladata.
9. Vállalkozó jelen szerződésből eredő kötelezettségeinek teljesítése érdekében alvállalkozót, továbbá egyéb közreműködőt jogosult igénybe venni, azok tevékenységéért azonban úgy felel, mint a sajátjáért.
10. A Vállalkozó a kivitelezést a teljesítési helyszíneken 2023. november 22-én köteles megkezdeni, és 2023. december 22-én véghatáridőre köteles teljesíteni. A kivitelezési munkálatokat Vállalkozó a 2. sz. melléklet szerinti ütemterv szerint köteles elvégezni. Az ütemtervtől csak abban az esetben térhet el, ha ehhez Megrendelő kifejezetten hozzájárul.

11. A Felek jelen szerződés teljesítése során kölcsönösen együttműködve kötelesek eljárni és kötelesek egymást minden olyan körülményről haladéktalanul tájékoztatni, amely a kivitelezést bármilyen módon befolyásolhatja. A Megrendelő jogosult a kivitelezési munkálatokat ellenőrizni.
12. A kivitelezés megtörténtét a Felek 2 eredeti példányban átadás-átvételi jegyzőkönyvben rögzítik, amelyet mindkét fél aláír. Igazolásra jogosult személyek: a Vállalkozó részéről az ügyvezető, Megrendelő részéről a Környezetgazdálkodási egységvezető.
13. A Megrendelő az átvételt kizárólag olyan hiba vagy hiányosság esetén jogosult megtagadni, amely a rendeltetésszerű használatot akadályozza. Amennyiben a Megrendelő az átadás-átvételi jegyzőkönyvet a fentiek ellenére nem írja alá, azonban a kivitelezést ténylegesen használatba veszi, az a használatbavétel napján minden jogkövetkezmény tekintetében átvettnek tekintendő. A kivitelezés olyan hibáját vagy hiányosságát, amelynek elhárítását a Vállalkozó megfelelő határidőben vállalja, a Felek a határidő megjelölésével feltüntetik az átadás-átvételi jegyzőkönyvben. A hiba vagy hiányosság elhárításáig a Megrendelő jogosult a vállalkozási díj arányos részét visszatartani.
14. Amennyiben pótmunka elvégzése válik szükségessé a Megrendelő részéről, annak pontos feltételeiről a Felek külön írásban állapodnak meg. Pótmunkának minősülnek azon munkák, amelyek nem képezik az I. pont és az 1-2-3. sz. melléklet értelmében a kivitelezés részét, és amelyek elvégzése nem teszi a Vállalkozó feladatát aránytalanul terhesebbé.

#### **IV. Átadás-átvételi eljárás, teljesítés igazolás**

1. Megrendelő a teljesítés igazolás kiállítására a sikeres műszaki átadás-átvételi eljárást követő 8 munkanapon belül köteles, amennyiben a Vállalkozó által a teljesítés igazolás kiállításához szükséges minden dokumentum a műszaki átadás-átvétel sikeres lezárásának napjáig Megrendelő részére átadásra kerül hiánytalanul.
2. A teljesítésigazolási jegyzőkönyv csak a kocsisor sikeres próbáját követően, vagy az Avermann-Horváth Kft. által kiállított igazolás alapján kerülhet kiállításra.

A teljesítés igazolás kiállításához a következő dokumentumok benyújtása szükséges:

- a) beépítésre kerülő anyagok minőségi tanúsítványainak másolata;
- b) beépített anyagok, szerelvények, szerkezetek, berendezések stb. gyártóműi és hazai honosítási (TÜV, ÉMI, KERMI, MEEI, MABISZ, stb.) műbizonylatainak, szabványossági nyilatkozatainak, valamint a tárgyi munkára vonatkozó üzemeltetési-, használati-, kezelési-, és karbantartási utasítások - amennyiben szükséges - a hiteles magyar fordításuk;
- c) kivitelezői nyilatkozat;
- d) hatósági jegyzőkönyvek - amennyiben szükséges;
- e) közüzemi nyilatkozatok - amennyiben szükséges;
- f) garancia és jótállási bizonylatok, jegyek, dokumentumok;

#### **V. Késedelem, hibás teljesítés, jótállás, szavatosság**

1. A kivitelezés késedelmes teljesítése, vagyis a véghatáridő elmulasztása esetén – kivéve vis maior helyzet – a Vállalkozó késedelmi kötbért köteles fizetni, melynek mértéke a kivitelezés Áfa nélküli vállalkozási díjának a késedelem idejére számított heti 5%-a.

2. A kivitelezés hibás teljesítése esetén a Megrendelő a késedelmi kötbérrel egyező mértékű kötbérre jogosult mindazon időtartamra vonatkozóan, amely alatt a Vállalkozó a hibát el nem hárítja.
3. Vállalkozó a jogszabályokban előírt, a jelen munkára vonatkozó jótállási és szavatossági kötelezettséget magára nézve kötelezőként elfogadja. A jótállás időtartama a műszaki átadás-átvételi eljárás befejezésének időpontjától számított **tíz év** a 181/2003. (XI.5.) Korm. rendelet előírásai alapján (a Korm. rendelet 3. § (1) C) pontja alapján).

## VI. Záró rendelkezések

1. Amennyiben bármelyik Fél jogainak gyakorlását, kötelezettségeinek teljesítését – vis maior vagy a másik fél magatartása vagy érdekkörében bekövetkezett esemény késlelteti vagy akadályozza, akkor ez mentségül szolgál a Fél nem szerződészerű teljesítésére. Vis maior kifejezés a különösen következő eseményeket jelenti: terrorcselekmény, blokádnak, járvány, földcsuszamlás, tűz, vihar, árvíz, földrengés, robbanás, vízkár, villámlás, leküzdhetetlen fagy, szokatlan és rendkívüli időjárási vagy más körülmények miatti közlekedési késedelmek, vagy hasonló, az érintett Fél ellenőrzésén kívül eső események. Vis maiorra a Vállalkozó csak akkor hivatkozhat, ha írásban értesíti a Megrendelőt – amennyiben a körülmények lehetővé teszik – a vis maior tényéről és várható időtartamáról. Ha a Megrendelő egyéb irányú írásos utasítást nem ad, a Vállalkozónak tovább kell teljesítenie szerződéses kötelezettségeit, amennyiben az észszerűen lehetséges és meg kell keresnie minden észszerű alternatív módot, amelyet a vis maior esete nem gátol. A Szerződésben foglalt határidők a vis maior időtartamával meghosszabbodnak.
2. A Vállalkozó a szerződés szerinti feladatok teljesítése során megismert személyes adatok kezelésére, illetve felhasználására kizárólag a jelen szerződés teljesítés érdekében szükséges mértékig és ideig jogosult. A Vállalkozó kijelenti és szavatolja, hogy a jelen szerződés szerinti feladatai teljesítése során mindenkor a természetes személyeknek a személyes adatok kezelése tekintetében történő védelméről és az ilyen adatok szabad áramlásáról, valamint a 95/46/EK rendelet hatályon kívül helyezéséről (általános adatvédelmi rendelet) szóló az Európai Parlament és a Tanács (EU) 2016/679 rendelete, valamint az információs önrendelkezési jogról és az információszabadságról szóló 2011. évi CXII. törvény rendelkezéseire figyelemmel, azt maradéktalanul betartva jár el és szükség szerint beszerzi, illetve bemutatja Megrendelő részére a személyes adatok kezelésének esetleges jogsérelmét kizáró nyilatkozatokat, dokumentumokat.
3. A szerződő felek megállapodnak abban, hogy az esetlegesen felmerülő vitás kérdéseket egymással tárgyalásos úton, közös szándékuk esetén mediátor közreműködésével rendezik. Amennyiben a tárgyalás nem vezet eredményre, érdekeiket a magyar jog és a magyar polgári peres eljárás szabályai szerint bírósági úton érvényesítik. Felek rögzítik, hogy mind az eseti, mind az állandó választott bírósági eljárás igénybevételel lehetőségét kizárják.
4. Felek jelen szerződést kölcsönösen elfogadták és cégjegyzésre jogosult képviselőik útján aláírták.
5. Jelen szerződés 6 számozott oldalból és 4 mellékletből áll, 2 eredeti példányban készült, amelyből 1 példány Megrendelőt, 1 példány pedig Vállalkozót illet meg.
6. A jelen szerződésben nem szabályozott kérdésekben a Polgári Törvénykönyvről szóló 2013. évi V. tv. vállalkozási, kivitelezési szerződésre vonatkozó rendelkezései és más vonatkozó jogszabályok az irányadóak.

7. Az "ARIES" Nonprofit Kft. tájékoztatja szerződő partnerét, hogy lévén kizárólagos önkormányzati tulajdonú gazdasági társaság, a köztulajdonban lévő gazdasági társaságok takarékosabb működéséről szóló 2009. évi CXXII. tv. 2. § (3) bekezdésében foglalt felhatalmazása alapján Szigetszentmiklós Város Képviselő-testületének 8/2013. (III. 28.) számú, többször módosított Önkormányzati Rendelete 12/A. § -ban foglaltak alapján már a nettó 1 millió forintot elérő (vagy azt meghaladó) értékű (vagy várható értékű) szerződéseket is kötelezően közzé kell tennie saját honlapján, a személyesnek minősülő adatok kitakarásával.
8. Fenti kötelezettséget az "ARIES" Nonprofit Kft-vel szerződő cég tudomásul veszi, s a jelen szerződés aláírásával hozzájárul ezen szerződés fentiek szerinti közzétételéhez.

Szigetszentmiklós, 2023. november 17.

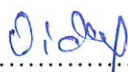
  
.....  
Megrendelő



  
Vállalkozó

**FT GENERAL KFT.**  
2316 Tököl, Pesti út 7.  
Adószám: 25918801-2-13  
Cégsz.: 13-09-186589  
OTP: 11742252-25538831

"ARIES" Nonprofit Kft.  
2310 Szigetszentmiklós, Hátar út 12-14  
Budapest Környéki Törvényszék Cégbíróságán  
Cg 13-09-063424 cégjegyzékszám nyilvántartva  
Adószám: 10550846-2-13  
1 1

Szerződés mellékletei:

1. sz. melléklet: Árajánlat
2. sz. melléklet: Ütemterv
3. sz. melléklet: Betonozási rajz
4. sz. melléklet: GDPR adatkezelési függelék

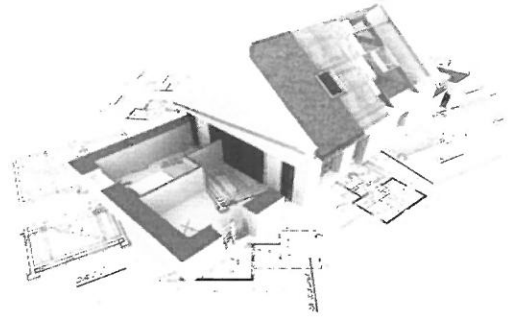

## FT Generál Kft.

### Árajánlat

**Munkavégzés helye:** Szigetszentmiklós, ARIES Kft.

**Elvégzendő feladat:** átrakó állomás betonfelületének felújítása

A terület bejárását követően készült az ajánlat.

#### **Az ajánlat tárgya,**

Az átrakó állomás betonozott területének bontása, a meglévő sín pár és "U" szelvény valamint a folyóka eltávolítása. A keletkezett törmelék elszállítása.

A terület cca. 130m<sup>2</sup>

Az említett területen, a megfelelő pozícióban új "U" szelvény kerül bebetonozásra. Amelyeket a nagy igénybevételre tekintettel, külön kialakított alaptestben rögzítenénk. A betonfelület pedig az új folyóka irányába két irányból a megfelelő vizelvezetés érdekében lejtésben lenne kialakítva.

A beton C-25 minőségű, illetve hálóval erősítve.

A meglévő "U" gerenda és folyóka, amennyiben lehetséges és az állapotuk engedi, újra beépíthetőek. Ez a bontást követően állapítható meg. Az ajánlatban új anyagok kerültek felszámításra.

Az ajánlat tartalmazza az összes szükséges anyagot és munkadíjat, kivéve az "U" szelvényt melynek pontos paramétereiről további egyeztetés szükséges.

Összesen: 6.000.000 Ft+Áfa

Üdvözlettel, Farkas Tamás

FT GENERÁL Kft





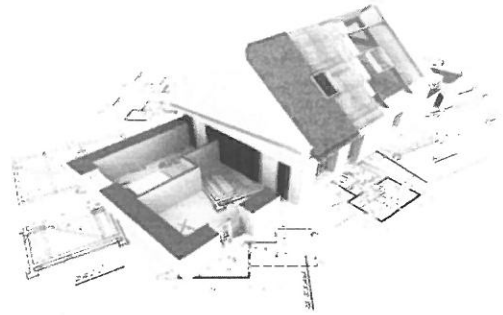

## FT Generál Kft.

### Ütemezési terv

**Munkavégzés helye:** Szigetszentmiklós, ARIES Kft

**Elvégzendő feladat:** Hulladék átrakó állomás betonozási munkálatai

Az említett munkát, melyet egy az ARIES Kft által elfogadott, Árajánlat előzött meg.

Tervezetten, 2023.11.22-én kezdenénk meg a munkát.

- a meglévő betonfelület bontása, gépi erővel
- a keletkezett törmelék elszállítása, várhatóan 3napot vesz igénybe
- terület szintezése, tömörítése
- sínpálya nyomvonalán sávalap ásása, vasalt alaptest kiöntése (C25)  
tervezetten, 2023.11.30-án
- néhány nap kötési idő után az új sín hordozójaként szolgáló "U" szelvény pozicionálása, rögzítése hegesztéssel
- az adott felület tengelyén folyóka beépítése 2023.12.11-ig
- térbetonozás, C25 minőségű fagyálló adalékot tartalmazó betonnal, vasháló erősítéssel

Tervezett befejezés, 2023.12.22.

Üdvözlettel, Farkas Tamás

FT GENERÁL Kft



C-C ( 1 : 150 )

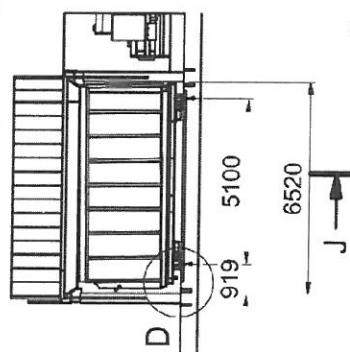

D ( 1 : 25 )

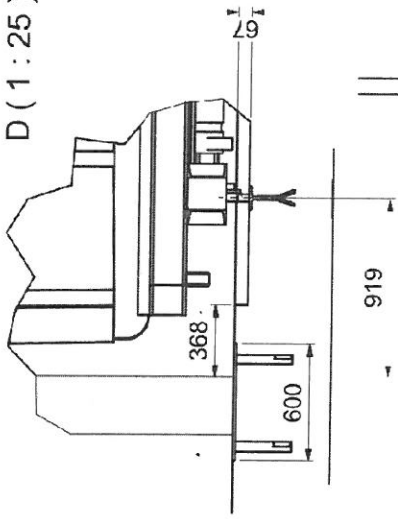

3. sz. melléklet

J-J ( 1 : 150 )

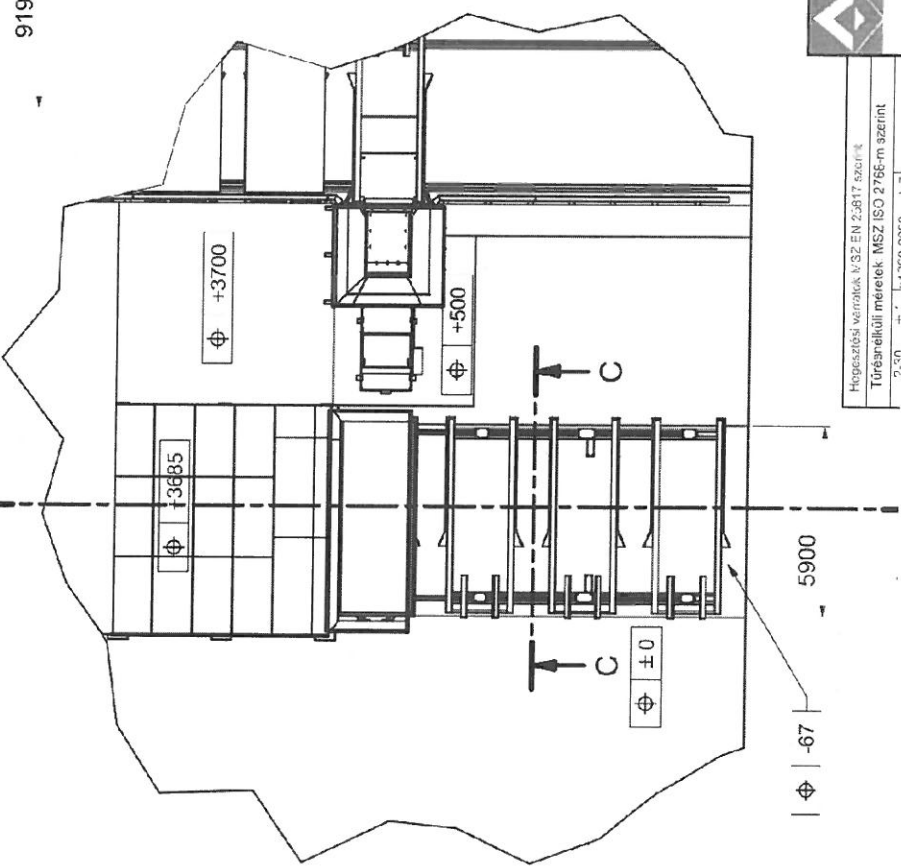
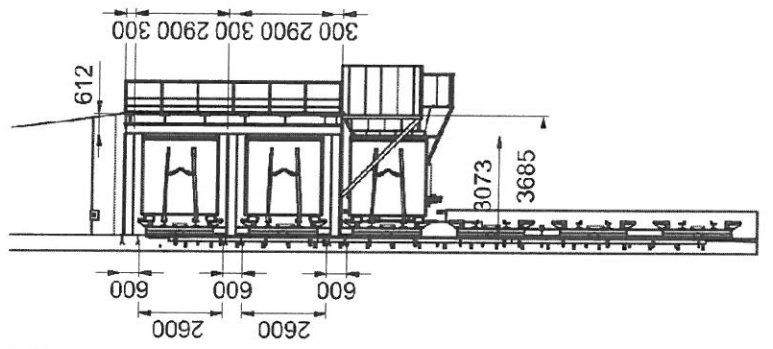
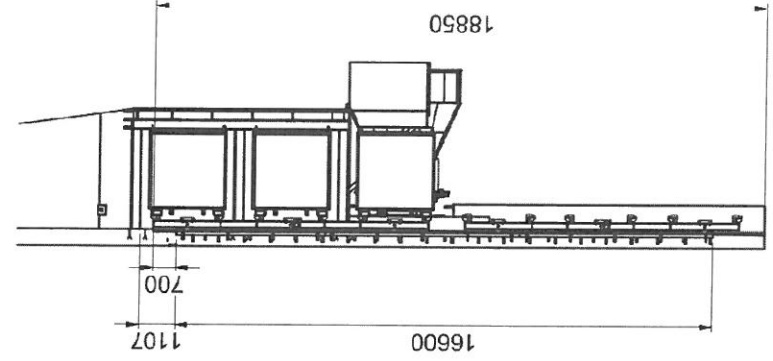

Avejmann-Horváth Kft. Főút 10. sz. épület Hódmezővásárhely, 5200		Dátum: 2023. 01. 16.	Név:
Hozzárendelt mérnök: MSZ EN 2:817 szerinti Tűréselőírási méretek MSZ ISO 2768-m szerint		Ábrák száma: 1/1	Ábrák címe: Betonozáshoz
2. kiadás		Ábrák száma: 1/1	Ábrák címe: Betonozáshoz
2. kiadás		Ábrák száma: 1/1	Ábrák címe: Betonozáshoz

Hozzárendelt mérnök: MSZ EN 2:817 szerinti  
Tűréselőírási méretek MSZ ISO 2768-m szerint

FE-AT-02-00-000\_2023





**SZERZŐDÉS KIEGÉSZÍTÉS**  
**(ADATKEZELÉSI FÜGGELÉK)**  
amely létrejött

**"ARIES" Nonprofit Kft.**

székhelye: 2310 Szigetszentmiklós, Határ út 12-14.

cégjegyzékszám: 13-09-063424

adószám: 10553846-2-13

képviseli: Viola Károlyné

(továbbiakban Megrendelő)

és

**FT Generál Kft.**

székhelye: 2316 Tököl, Pesti út 7

cégjegyzékszám: 13-09-186589

adószám: 25918801-2-13

képviseli: Farkas Tamás

(továbbiakban Vállalkozó)

(együttesen a továbbiakban: Felek) között alulírott napon és helyen a Felek között fennálló szerződés (továbbiakban Szerződés) kiegészítéseként.

Szerződő felek rögzítik, hogy a természetes személyeknek a személyes adatok kezelése tekintetében történő védelméről és az ilyen adatok szabad áramlásáról, valamint a 95/46/EK rendelet hatályon kívül helyezéséről szóló 2016/679. EU számú rendelet (un. általános adatvédelmi rendelet – a továbbiakban: GDPR) rendelkezéseire tekintettel a Szerződéssel összefüggő adatkezelési tevékenységükre vonatkozóan a Szerződést egy új ponttal egészítik ki.

**Adatkezelés, adatvédelem**

Felek kérhetik a másik Féltől, hogy bizonyos személyes adatokat (alkalmazotti személyes adatokat, illetve teljesítési segédjük érintettjei személyes adatait) adjon át részükre, így például a másik Fél kapcsolattartóinak a nevét, címét, telefonszámát, e-mail címét a köztük fennálló Szerződés teljesítése megkönnyítésének céljából. Felek ezen adatokat jogosultak a munkavállalóik/megbízottjaik számára hozzáférhető adatbázisokban tárolni, és a köztük fennálló Szerződés teljesítése és kapcsolattartás érdekében használni, ideértve, de nem kizárólagosan, a pénzügyi adminisztrációt.

Felek megállapodnak, hogy a szerződés során egymás számára átadott alkalmazotti személyes adatokat, illetve teljesítési segédjük érintettjei személyes adatait a jogos érdek mentén - a köztük fennálló Szerződés teljesítése és kapcsolattartás érdekében - a köztük fennálló szerződés megszűnésétől az általános elévülési idő leteltéig kezelik és őrzik meg a későbbi esetleges jogviták rendezése céljából, a vonatkozó jogszabályi előírások betartásával.

Szerződő felek rögzítik, hogy a fentiekben megjelölt alkalmazottak, illetve teljesítési segédük érintettjei személyes adatainak kiadásáért a felelősség az átadó felet terheli, így az átadó fél köteles az érintetteket a személyes adataik kezelésére vonatkozó információkról, az érintettet illető jogokról, valamint az esetleges - adatfeldolgozás érdekében történő - adattovábbításról tájékoztatni.

Felek vállalják, hogy alkalmazottaikkal, illetve teljesítési segédekkel titoktartási megállapodást íratnak alá a másik Fél részéről átadott személyes adatok kezeléséről és megőrzéséről, valamint előírják számukra, hogy a megismert személyes adatokat a jogviszonyuk megszűnése esetén nem vihetik magukkal.

Felek megállapodnak, hogy az adatok védelme érdekében a hatályos jogszabályi előírásoknak megfelelően szükséges minden technikai és szervezési intézkedést megtesznek. Az érintett természetes személyek jogosultak írásbeli kérelem esetén a róluk tárolt adatokról másolatot kérni, illetve a Fél részére küldött írásbeli értesítéssel adataik pontosítását vagy helyesbítését kérni, vagy a jogszabályok által biztosított egyéb jogokkal élni. Felek mindenkor a honlapjukon közzétett adatkezelési tájékoztatónak megfelelően járnak el.

Felek tudomással bírnak róla, hogy a fentiekben hivatkozott alkalmazottak, illetve a teljesítési segéd érintett természetes személyei az adatkezelés ellen tiltakozhatnak, vagy az adatkezelés korlátozását kérhetik. Erre tekintettel a felek vállalják, hogy amennyiben az alkalmazott/teljesítési segéd érintettje tiltakozik az adatkezelés ellen, és az adott Fél az érdekek mérlegelése után az adatkezelés beszüntetése mellett dönt, úgy késedelem nélkül köteles erről a másik felet értesíteni, illetve amennyiben az alkalmazott/teljesítési segéd érintettje az adatkezelés korlátozását kéri, ennek tényéről, annak végrehajtása érdekében az érintett Fél késedelem nélkül tájékoztatja a másik felet.

Szerződő felek rögzítik, hogy jogosultak a fentiek alapján a másik féltől átvett személyes adatokat a Szerződés értelmében jogszerűen igénybe vett alvállalkozóik, illetve teljesítési segédek részére is továbbítani, mely adattovábbításhoz szerződés aláírásával kölcsönösen hozzájárulnak.

Az "ARIES" Nonprofit Kft. személyes adatok kezelésének egyéb feltételeit tartalmazó részletes adatkezelési tájékoztatója elérhető a [www.arieskft.hu](http://www.arieskft.hu) weboldalon. Vállalkozó a jelen kiegészítés aláírásával kijelenti, hogy az adatkezelési tájékoztatóban foglaltakat megértette, tudomásul vette és elfogadja.

Szerződő felek megállapodnak, hogy a jelen kiegészítés a felek általi aláírástól hatályos és a Szerződés elválaszthatatlan részét képezi. A Szerződés egyéb rendelkezései változatlanok maradnak.

Jelen szerződéskiegészítést, mint akaratunkkal mindenben megegyezőt helybenhagyólag cégszerűen aláírtuk.

Szigetszentmiklós, 2023. november 17.

Megrendelő

**FT GENERÁL KFT.**

2316 Tököl, Pesti út 7.

Adószám: 25918801-2-13

Cégsz.: 13-09-186589

OTP: 11742252-25538832

Vállalkozó

"ARIES" Nonprofit Kft.  
2310 Szigetszentmiklós, Határ út 12-14.  
Budapest Környéki Törvényszék Cégbíróságán  
Cg. 13-09-063424 cégjegyzékszám nyilvántartva  
Adószám: 1U553846-2-13  
11